

Demontering och reparation av kopplingar av typ C-Cast

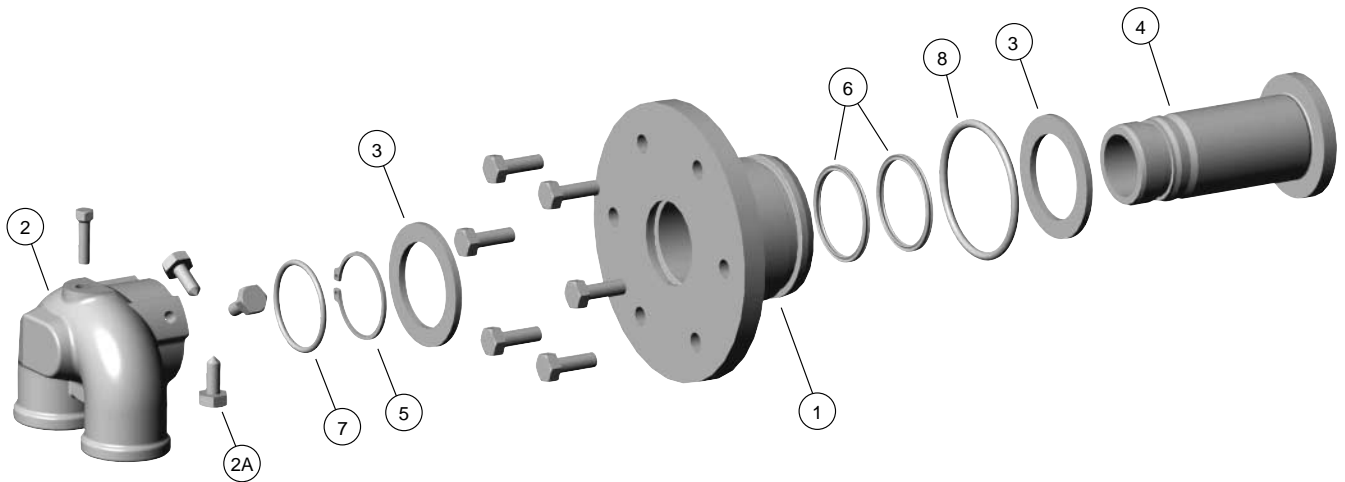

Typ CJID

Vid beställning av reparationssats ange kopplingsstorlek, utförande och artikel-id, som återfinns på flänsen.

TILLGÄNGLIGA REPSATSER FÖR ROTERANDE KOPPLINGAR:

Kopplingsstorlek	Ordernummer, reparationssats
3/4"	RK-3200 CJI
1"	RK-3300 CJI
1-1/2"	RK-3500 CJI

REPARATIONSSATSER LEVERERAS MED FÖLJANDE INNEHÅLL:

Pos. nr.	Antal	Beteckning
2A	3	Sexkanskruv
3	2	Tryckbricka
5	1	Låsring
6	2	Quad Seals* tätningssring
7	1	O-ring
8	–	O-ring**
	1 tub	CSS800-2, flänsfett
	1 tub	CSS800-1, o-ringfett
	0.5 ml	Gängsäkring

* Registrerat varumärke för Minnesota Rubber Co.

** Antal och storlek varierar med insatskraven. Måste beställas separat.

OBSERVERA: Följ företagets samtliga säkerhetsföreskrifter när du arbetar med Kadant Johnsons roterande kopplingar. Denna anvisning har skrivits för maximera förväntad livslängd för den axeltappmonterade roterande kopplingen genom korrekt montage av kritiska komponenter. Denna koppling får inte demonteras och monteras utan att använda en ny tätning.

DEMONTERING:

STEG 1.

Stäng inlopps- och utloppsventilerna.

STEG 2.

Lossa de tre sexkantskruvarna (2A). Därefter kan du avlägsna huvudet (2).

STEG 3.

Ta av låsringen (5) och den yttre tryckbrickan (3). Tryck nippeln (4) genom huset (1) och avlägsna den återstående tryckbrickan från nippeln.

STEG 4.

Avlägsna de gamla Quad Seals (6) och se till att inte skada spåren de är placerade i.

Rengör alla delar med lösningmedel och en skursvamp.

Torka noggrant. Kontrollera om den nippeln (4) är nött. Byt nippeln (4), om ytskiktet där Quad Seals ligger an eller om ytskiktet på nippeln är avnött.

Kontrollera borringen i huset, där nippeln roterar, och Quad Seals-spåren. Byt huset (1) om något av dessa ställen är nött.

MONTERING:

STEG 5.

Montera två nya Quad Seals (6) i husets spår och smörj husets innerdiameter och yttersta änden av nippeln med c-cast smörjmedel CSS800-2.

STEG 6.

Stryk ett tunt lager fett på tryckbrickan (3) och skjut på den på nippeln (4) tills den ligger an mot flänsen.

STEG 7.

För in nippeln genom huset.

STEG 8.

Styrk ett tunt lager av c-castfettet på den andra tryckbrickan (3) och skjut på den på nippeln. Säkra med låsringen (5).

STEG 9.

Torka av fettet från nippeln ände.

STEG 10.

Montera en ny O-ring (7) i huvudet (2).

STEG 11.

Smörj änden av nippeln (4) med ofärgat silikonfett för O-ringar CSS800-1.

STEG 12.

Skjut huvudet över nippeln (4).

STEG 13.

Stryk "gänglåsning" (Loctite 242) på de tre skruvarnas gängor, montera huvudet och lås fast det på nippeln.

Montera en O-ring i spåret i huset och smörj med O-ringfett CSS800-1, när installation sker på stränggjutningsmaskinen.

Denna O-ring är inte upptagen i listan över reservdelar i materiallistan eftersom storleken varierar med maskintyp, varför den måste beställas separat.

Kadant Johnsongarantin

Kadant Johnsons produkter tillverkas efter hög kvalitetsstandard. Du vill ha produktionsresultat: det är det, som vi tillhandahåller. Kadant Johnson lämnar ett års garanti, räknat från leveransdatum, på sina produkter mot material- och tillverkningsfel. Det förstås och accepteras uttryckligen att Kadant Johnsons ansvar begränsas till reparation eller ersättningsleverans av lika stort antal felfria produkter efter Kadant Johnsons eget val.

KADANT
JOHNSON

www.kadantjohnson.com