

Demontering och reparation av kopplingar av typ PT – Serie 2000

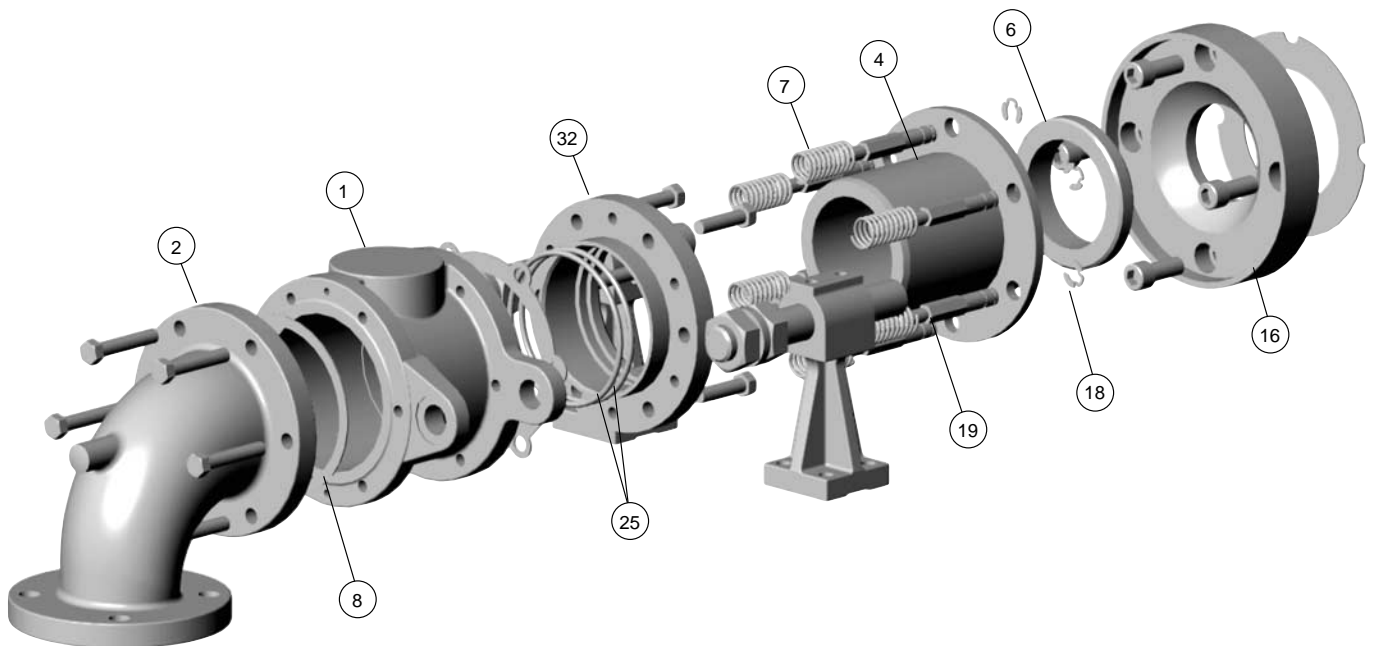

Typ LAFY-PT

<u>Pos. nr.</u>	<u>Antal</u>	<u>Benämning</u>
6	1	Kolfibertätning
7**	*	Fjäder
8	1	Packning
18	*	Låsring
25	2	O-ring
CSS800-01	1	Silikonfett

* Antal varierar beroende på kopplingsstorlek.

OBSERVERA: Följ företagets säkerhetsföreskrifter när du arbetar med Kadant Johnsons roterande kopplingar.

DEMONTERING:

STEG 1.

Stäng inlopps- och utloppsventilerna och slå från drivmotorerna.

STEG 2.

Koppla ur huvudet (2).

STEG 3.

Lossa och skruva av låsmuttrarna A & B på resp. styrning.

STEG 4.

Dra av kopplingen från axeltappsflänsen. Var beredd att fånga upp kolfibertätningen eftersom den ligger lös

och kan falla ur.

STEG 5.

Demontera det kompletta fjäderpaketet (32) från huset (1) genom att skruva ur skruvarna.

STEG 6.

Demontera nippeln (4) från ändlocket (32) genom att placera hela paketet i en press med nippelns tätningsyta (plan) riktad uppåt. Skydda nippelns tätningsyta mot skador. Tryck in nippeln i ändlocket tillräckligt långt för att ta bort låsringarna (18), undvik att pressa ihop fjädrarna fullständigt. Lätta på pressen och ta bort nippeln.

STEG 7.

Ta bort O-ringarna (25) från ändlocket eller nippeln. Rengör och kontrollera O-ringspåren, packningsytorna och ändlockets borrhning. Byt ut ändlocket om det är skadat.

STEG 8.

Kontrollera om nippeln är sliten. Nippelns plana yta måste vara slät och utan repor. Rengör nippeln och kontrollera området där O-ringarna ligger an. Ersätt om skador finns.

STEG 9.

Montera två nya O-ringar i ändlocket (32) och smörj med silikonfett.

STEG 10.

Undersök fjädrarna (7) på ändlocket. Även om fjädrarna har satt sig något och är kortare än nya fjädrar, kan de ändå återanvändas. Men om däremot fjädrarna har blivit helt sammanpressade, måste de bytas.

STEG 11.

Smörj nippelns O-ringyta med silkonfett. Tryck nippeln genom slutplattans borrarning med pressens hjälp, samtidigt som nippeln riktas in mot fjäderstyrstiften (19). När nippeln har passerat fjäderstyrstiften monterar låsringarna (18). Lätta på pressen.

STEG 12.

Rengör tätningsytorna på huset (1). Lägg in en ny tätning på huset på samma sida som ändlocket. Montera hela fjäderpaketet (4, 32, 25, 7 & 18) på huset med skruvarna.

STEG 13.

Se efter om slitplattan (16) är sliten eller skadad och byt vid behov.

MONTERING:

STEG 14.

Montera den roterande kopplingen över styrningarna med en ny kolfibertätning (6). Förskjut kopplingshusets läge med justermuttrarna A och B tills inställningsmättet "X" har nåtts. Måttet varierar

beroende på kopplingsstorlek. Se Kadant Johnsons sammanställningsritning för den aktuella kopplingen. Kontra muttrarna A & B när inställningen är klar.

STEG 15.

Sätt tillbaka anslutningsstycket (2) tillsammans med en ny packning (8). Öppna ledningsventilen varpå kopplingen är klar för användning.

Kontrollera regelbundet slitaget på kolfibertätningen genom att undersöka avståndet mellan låsringarna på stiften och nippeln, som de passerar igenom. När den är fullständigt utsliten kommer flänsen att ligga an mot låsringarna.

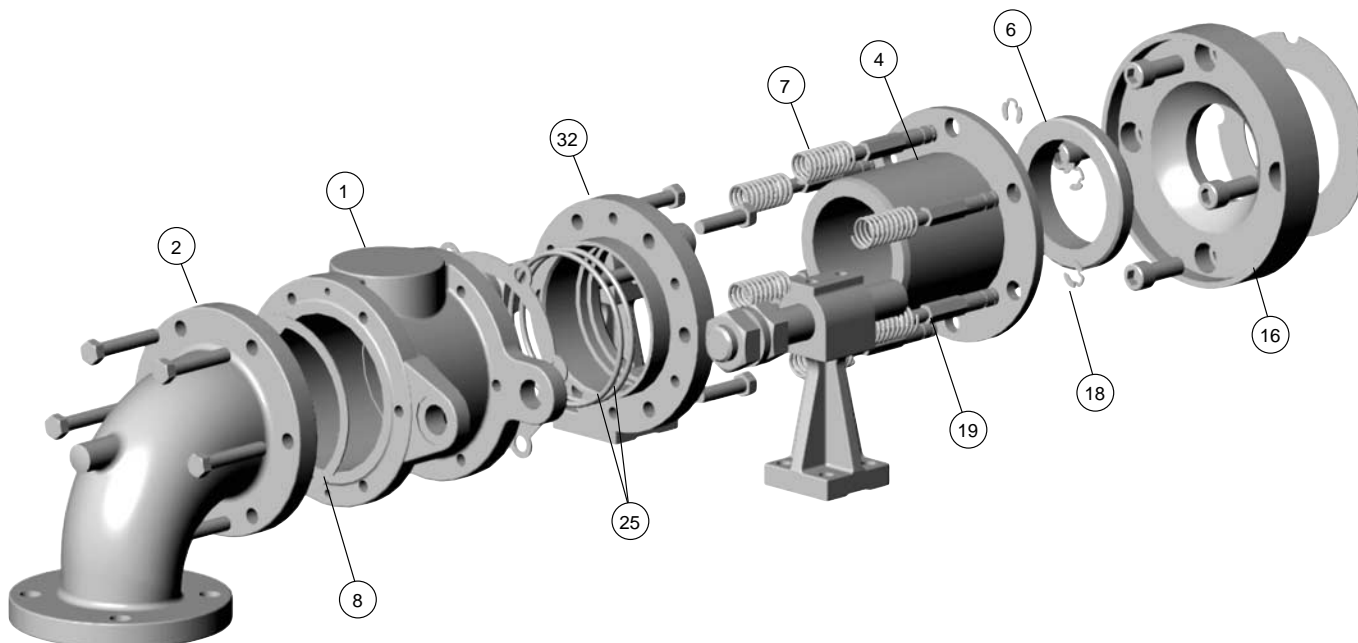
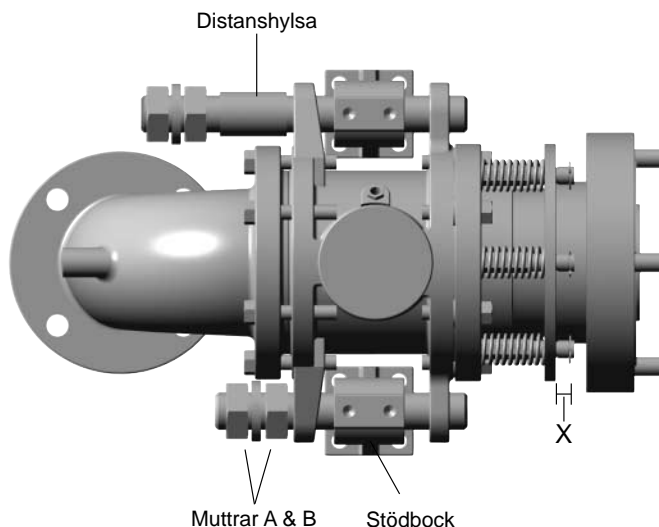

Kadant Johnsongarantin

Kadant Johnsons produkter tillverkas efter hög kvalitetsstandard. Du vill ha produktionsresultat: det är det, som vi tillhandahåller. Kadant Johnson lämnar ett års garanti, räknat från leveransdatum, på sina produkter mot material- och tillverkningsfel. Det förstås och accepteras uttryckligen att Kadant Johnsons ansvar begränsas till reparation eller ersättningsleverans av lika stort antal felfria produkter efter Kadant Johnsons eget val.

KADANT
JOHNSON

www.kadantjohnson.com