

Nedmontering och Reparation av Koppling Typ LJ

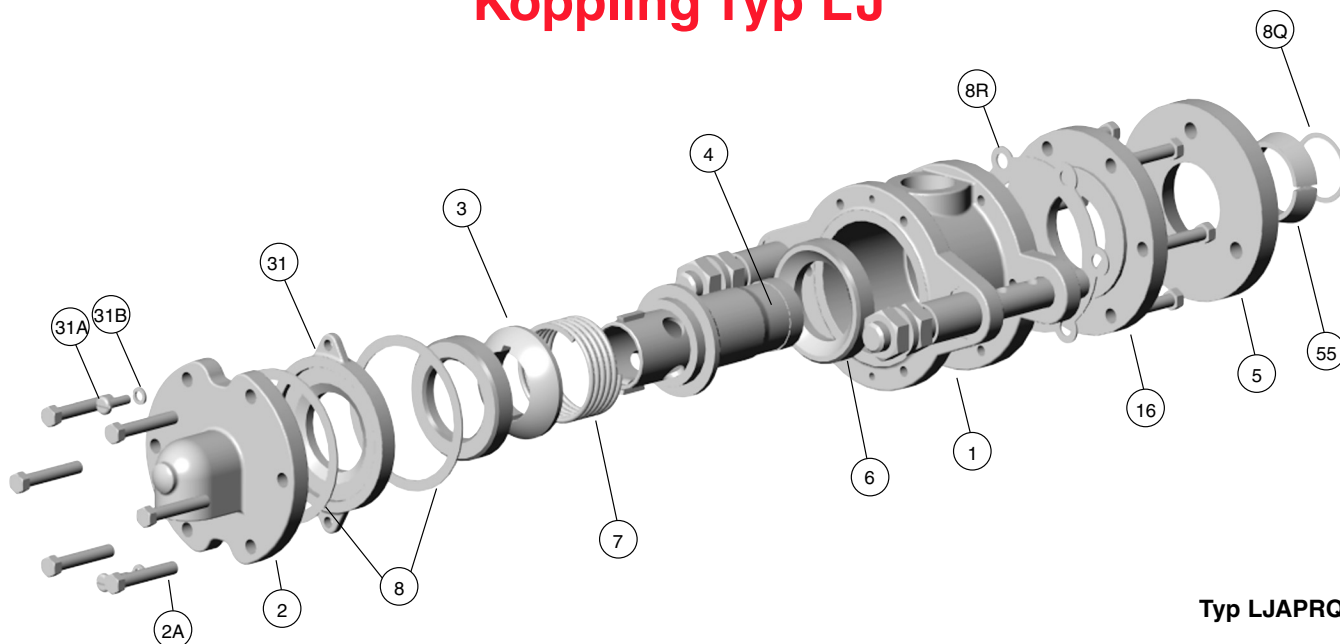

Typ LJAPRQ

REPARATIONSSATS INNEHÅLLER:

| Pos Nr. | Antal | Benämning |
|---------|-------|-----------------|
| 6 | 2 | Tätningring |
| 8 | 2 | Packning |
| 8Q | 1 | Koppar Packning |
| 8R | 1 | Packning |

NOTERA: Följ alltid de säkerhets föreskrifter som ert företag har vid arbete med Kadant Johnsons roterande kopplingar.

NEDMONTERING:

STEG 1.

Stäng in- och utlopps ventiler, låt kopplingen svalna.

STEG 2.

Koppla bort in- och utlopps rör till kopplingen. Var försiktig, trycket i ledningarna kan medföra fara.

STEG 3.

Avlägsna bultarna (2A) vilket gör att huvudet (2) frigörs. Säkra det mot närliggande stöd så att metallslangen inte blir sträckt eller böjt.

STEG 4.

Avlägsna muttrarna från pinnbultarna vid Q-flänsen (5).

STEG 5.

Avlägsna muttrarna från änden av de stödande stagen.

STEG 6.

Avlägsna stödställen (om sådana finns) som håller kopplingen på plats.

STEG 7.

Kopplingen kan nu avlägsnas från maskinen. Koppar packningen (8Q) från axeltappsflänsen tas bort och kastas.

STEG 8.

Ta bort Q-flänsen (5) och de delade ringarna (55).

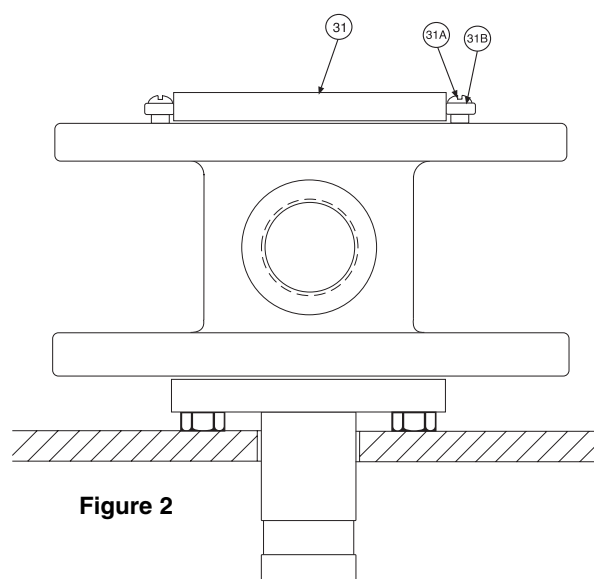

Figure 2

ISÄRTAGNING:

STEG 9.

Placera kopplingen stående (se fig. 2) med nippel (4) nedåt i ett rör eller ett hål i arbetsbänken. På så sett villar huset (1) på slitplattan (16).

Nästa steg är att lossa på montageplattans två skruvar (31A). Var försiktig när skruvarna lossas, montageplattan (31) har kraft från fjädern.

STEG 10.

Använd en press och tryck ner thrust collar (3) medan skruvarna (31A) tas bort. Ta bort packningen.

STEG 11.

Lyft bort montageplattan (31). Var försiktig för fjäderkraften.

STEG 12.

Avlägsna den första tätningsringen (6), thrust collar (3), fjäder (7), nippel (4), och den andra tätningsringen (6).

STEG 13.

Kontrollera slitplattan (16), nippel (4), thrust collar (3) och montage plattan efter slitage, repor etc. Byt om sådant finns på delarna.

STEG 14.

Rengör alla packnings ytor.

MONTERING:

STEG 15.

Sätt i en ny tätningsring (6) i huset, (konkava sidan ut).

STEG 16.

Sätt in nippeln (4) i huset följt av fjädern (7) och thrust collar (3).

STEG 17.

Placera packning (8) på husets öppning.

STEG 18.

Sätt en tätningsring (6) på thrust collar (3) följt av montageplattan (31).

STEG 19.

Pressa ner fjädern (var noga med att passa ihop thrust collar och nippel röret). Återinstallera montageplattan (31) till huset (1) med skruvarna (31A) och lås hållare (31B).

INSTALLATION:

STEG 20.

Skjut Q-flänsen (5) med konans lilla öppning vänd utåt från huset över nippel (4).

STEG 21.

Placera de delade ringarna (55) i spåret runt nippeln (4). Skjut Q-flänsen (5) över ringarna.

STEG 22.

Sätt dit en ny koppars packning (8Q) in i axeltappsflänsen.

STEG 23.

Skjut kopplingen över sifon röret ända tills nippel kommer i kontakt med koppars packningen (8Q) och Q-flänsen (5) lirkas över pinnbultarna till axeltappsflänsen. Skruva dit försiktigt kopplings hus till det stödjande vinkeljärn.

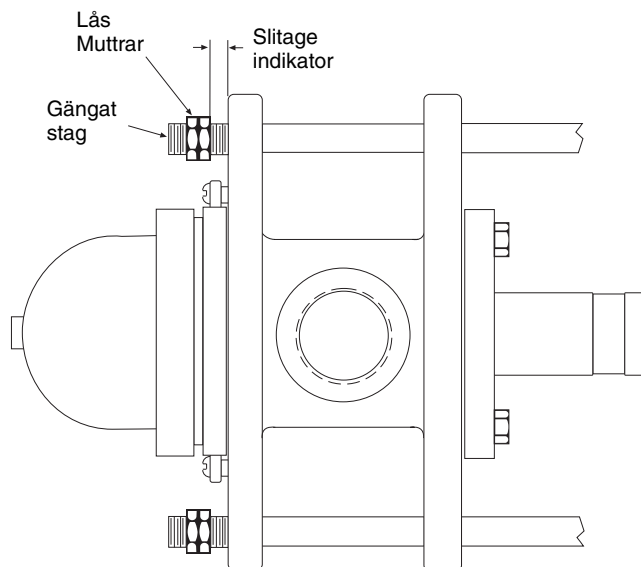

Figure 3

STEG 24.

Skruva på muttrarna jämt på axeltappsflänsen. Mellan Q-flänsen (5) och axeltappsflänsen kommer ett mellanrum att finnas på 1/8" - 3/16". Mellanrummet ska vara det samma runt hela dess diameter.

STEG 25.

Gånga fast det stationära sifon röret i huvudet (2), skruva sedan fast huvudet i huset (1).

NOTERA: Denna typ av koppling stöds av externa stag. Det är viktigt att boxen centreras på axeln av maskinen. Kontrollera mellanrummet mellan slitplattans öppning och kopplingens nippel. Det skall vara jämt. Kontrollera även öppningen runt packing gland innan huvudet sätts på plats.

STEG 26.

När kopplingen är korrekt installerad, nollställ slitage mätarna, dvs. sätt muttrar på varje stag vid det beskrivna avståndet utifrån kopplingens öron (där stagen fästes, se fig. 3). När tätningsringen slits minskar avståndet.

STEG 27.

Rengör packnings ytan på huvudet (2), sätt dit en ny packning (8) och skruva sedan fast huvudet på huset. Kadant Johnson kopplingar använder alltid Grad 5 förband eller högre.

Koppla tillbaka rören och kopplingen är färdig att användas.

Kadant Johnsongarantin

Kadant Johnsons produkter tillverkas efter hög kvalitetsstandard. Du vill ha produktionsresultat: det är det, som vi tillhandahåller. Kadant Johnson lämnar ett års garanti, räknat från leveransdatum, på sina produkter mot material- och tillverkningsfel. Det förstås och accepteras uttryckligen att Kadant Johnsons ansvar begränsas till reparation eller ersättningsleverans av lika stort antal felfria produkter efter Kadant Johnsons eget val.

KADANT
JOHNSON

www.kadantjohnson.com