

Instruções de Instalação para DASH-1

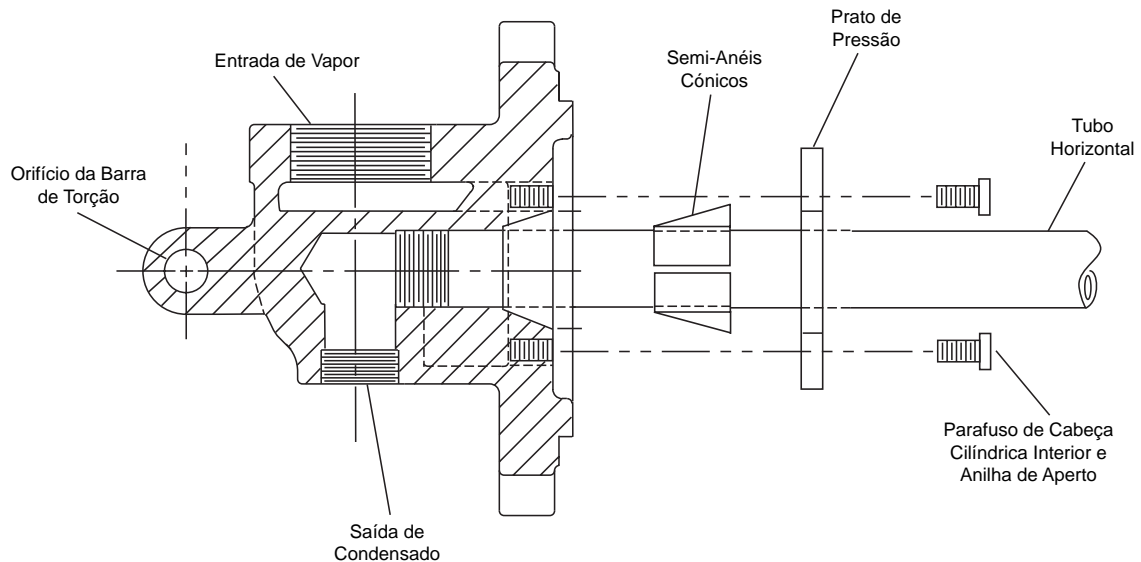

PASSO 1

Desaperte o cabeçote e retire-o da junta. Insira o tubo horizontal no cilindro de secagem. Coloque o prato de pressão sobre o tubo horizontal.

PASSO 2

Faça deslizar o tubo horizontal com o prato de pressão para dentro da junta. Aperte o tubo horizontal ao cabeçote.

PASSO 3

Posicione o sifão de modo a que a localização de recolha esteja direccionada para a posição das seis horas.

PASSO 4

Introduza os semi-anéis cónicos até encaixarem.

PASSO 5

Aperte o prato de pressão sobre os semi-anéis cónicos.

PASSO 6

Volte a instalar o cabeçote.

A Garantia Kadant Johnson

Os produtos Kadant Johnson são fabricados numa elevada norma de qualidade. Desempenho é o que deseja: isso é o que nós fornecemos. Os produtos Kadant Johnson são garantidos contra defeitos de fabrico de materiais ou mão de obra pelo período de um ano após a data de despacho. É expressamente entendido e acordado que o limite de responsabilidade da Kadant Johnson será, por opção única da Kadant Johnson, a reparação ou a substituição de uma quantidade idêntica de produto não defeituoso.

KADANT
JOHNSON

www.kadantjohnson.com