

# Montage-instructies voor CorrPro™ Joint en draaibare sifon

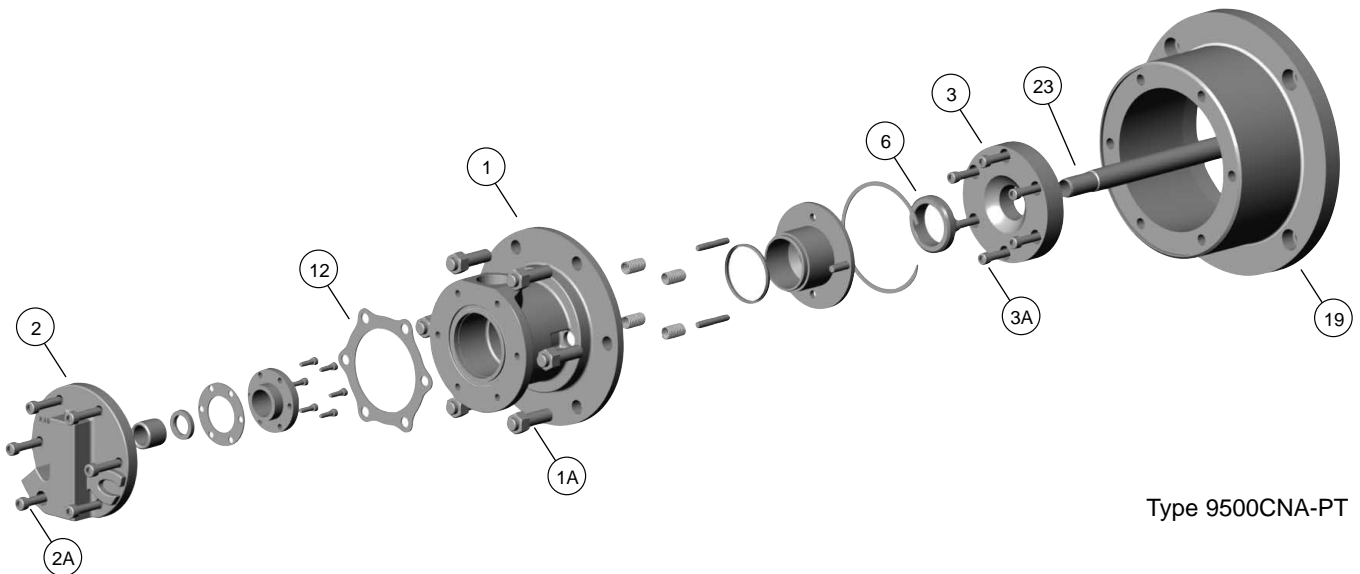

Type 9500CNA-PT

**OPM.:** neem de veiligheidsprocedures van uw bedrijf in acht als u met Kadant Johnson Rotary Joints werkt en lees alle instructies helemaal door voordat u verder gaat. Raadpleeg de montagetekeningen die bij uw Kadant Johnson draaibare verbinding worden geleverd om de onderdelen te identificeren.

## MONTAGE VOORBEREIDEN

Verwijder aanwezig inwendig en uitwendig materiaal, zoals de joint, aansluitsteunen, sifon, adapterflenzen voor de ashals, etc. De rol moet tot de ashals worden blootgelegd. Als er een nieuwe lagerhuis bij de CorrPro verbinding zit, verwijder dan nu het bestaande huis.

Maak de buitenkant van de ashals goed schoon en reinig de binnenkant van het ashalsgat. Reinig het gebied waar de bracket (6) op de machine aansluit, grondig; door achterblijvend vuil kan de bracket mogelijk niet goed tegen de machine worden gemonteerd. Maak alle tapgaten goed schoon.

## STAP 1.

Monteer (indien van toepassing) de ashalsadapter tegen de ashals met behulp van de juiste pakking of O-ring(en). Draai de moeren gelijkmatig aan volgens een sterpatroon.

Monteer de betreffende O-ringen of pakking tegen de wear plate. Gebruikt u O-ringen, breng dan een laagje Parker® O-ring Lube aan voordat u ze monteert. Leg de slijtplate tegen de ashals. Breng de wear plate inbuisbouten (3A) aan en draai ze gelijkmatig aan in een sterpatroon.

## STAP 2.

Er kunnen twee soorten brackets worden gebruikt. Het ene type wordt in de lagerhuis aangebracht, het andere wordt aan de buitenkant van de machine aangebracht. Schroef de montagebeugel (19) tegen de machine met de juiste bouten (6A); draai de bouten gelijkmatig vast. Wordt een ingebouwde lagerhuis/bracket gebruikt, volg dan de instructies van de machinefabrikant.

## STAP 3.

Voordat het joint body (1) wordt gemonteerd, moet de maat worden afgelezen van de slijtage-indicator van de sealring zoals getoond in Figuur 1, met behulp van krompasser en schuifmaat. Noteer de waarde voor later gebruik.

## STAP 4.

Steek de horizontale sifonpijp (23) in de ashals en bevestig deze volgens de instructies van de fabrikant van de rol.

## STAP 5.

Breng drie druppels sealring-montagevloeistof (meegeleverd) aan op de conische zijde van de sealring (6). Zet nu de sealring in het midden tegen de wear plate (3). De sealring moet tegen de wear plate plakken. PAS OP: let op dat de sealring niet van de wear plate valt.

## STAP 6.

Leg de body (1) tegen de bracket (19) waarbij u ervoor zorgt dat de piston binnenin de body goed aansluit op de platte zijde van de sealring. Zorg dat de gaten in de body zich in dezelfde positie bevinden als de bracket, en let erop dat de afvoerverbinding de gewenste stand heeft. Maak de body vast aan de beugel met de meegeleverde boutjes (1A). Afhankelijk van de montage, is er sprake van boutjes of moeren. Draai deze gelijkmatig aan met 150 tot 200 Nm.

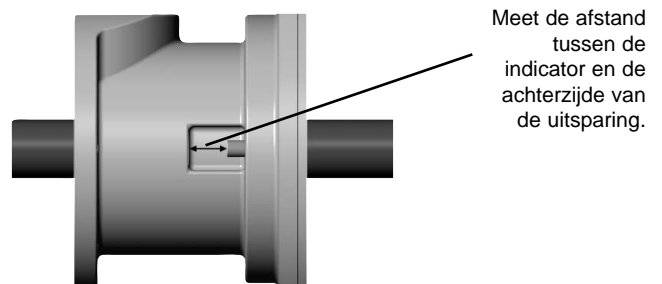

Meet de afstand tussen de indicator en de achterzijde van de uitsparing.

Figuur 1. Meting sealring-indicator

**STAP 7.**

Kijk na het monteren nogmaals op de slijtage-indicator van de sealring zoals in stap 3. Trek de waarde uit stap 3 af van de nieuwe waarde. Het getal moet tussen de 6mm en de 9mm liggen. Dit is de slijtagemaat die voor de sealring beschikbaar is bij kamertemperatuur. Schrijf deze waarde op.

**STAP 8.**

Plaats de pakking (12) op de head (2). Schuif de head (2) voorzichtig over de horizontale pijp (23) en steek de pijp in

de naafbus (9) in de head. Monteer de head tegen de body (2). Zorg dat de afvoeraansluiting in de juiste stand is voor het aansluiten van de flexibele slang.

De joint is klaar voor aansluiting van de flexibele slangen.

---

De Kadant Johnson Garantie

Kadant Johnson producten worden gebouwd volgens hoge kwaliteitsnormen. Prestaties zijn datgene wat u verlengt: dat is wat wij leveren. Kadant Johnson biedt voor zijn producten voor een periode van één jaar vanaf de verzendingsdatum een garantie tegen materiaalgebreken en productiefouten. Er is uitdrukkelijk begrepen en overeengekomen dat de aansprakelijkheid van Kadant Johnson beperkt blijft tot de reparatie van het product of de vervanging daarvan – naar eigen inzicht van Kadant Johnson – door eenzelfde aantal niet-defecte producten.



[www.kadantjohnson.com](http://www.kadantjohnson.com)