

Installatie-instructies voor PT type verbindingstukken – serie 2000

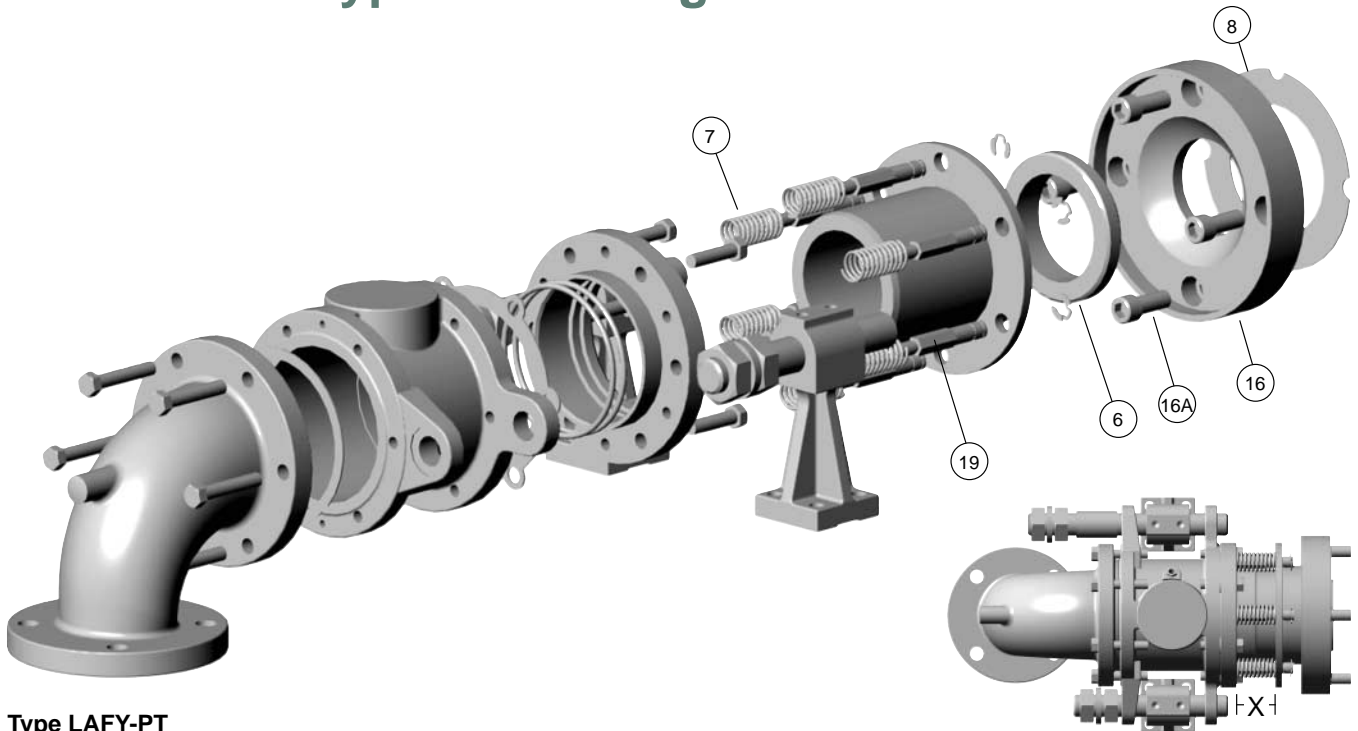

Type LAFY-PT

STAP 1.

Controleer of alle pakkingoppervlakken van de droger en de schroefdraadgaten schoon en vrij van vreemde materialen zijn, voordat u begint met de installatie. Tap alle schroefdraadgaten na om ervoor te zorgen dat de schroefdraad goed aangrijpt.

STAP 2.

Bevestig de vulflens met de meegeleverde bouten en pakking aan het einde van de hals (indien van toepassing).

STAP 3.

Bevestig de slijtplaat (16) met de meegeleverde bouten (16A) en pakking (8) aan de vulflens.

STAP 4.

Er zijn twee manieren om spanning te zetten op de koppelingveren (7). **Wanneer het verbindingstuk voorzien is van twee pennen met schroefdraad** draait u de zeshoekige tegenmoeren naar binnen tot de afmeting (X) gelijk is aan de „set-up” afmeting in de blauwdruk. (Wanneer u geen blauwdruk heeft, kunt u contact opnemen met de fabriek voor de juiste afstand.)

Wanneer het verbindingstuk geen pennen met schroefdraad heeft, komt er spanning op de veren bij het plaatsen van het verbindingstuk.

STAP 5.

Wanneer de veren van het verbindingstuk ingedrukt zijn zoals in stap 4 beschreven. Plaats een nieuwe koolafdichtingsring (6) in de uitsparing van de slijtplaat (16). Schuif het verbindingstuk over de steunstangen via de gaten in de uitsteeksels van de behuizing.

Druk het verbindingstuk naar de rol tot het stevig contact maakt met de koolafdichtingsring. Draai de steunstangmoeren op de steunstangen, tot zij contact maken met de steun van het verbindingstuk. Zorg ervoor dat het verbindingstuk gecentreerd is en loodrecht op de middellijn van de rol staat. Draai een tweede moer op de steunstang en draai deze tegen de eerste moer aan. Verwijder de moeren die in stap 4 werden geïnstalleerd.

Wanneer de veren van het verbindingstuk niet vooraf

ingedrukt zijn zoals aangegeven in stap 4. Plaats een nieuwe koolafdichtingsring (6) in de uitsparing van de slijtplaat (16). Schuif het verbindingstuk over de steunstangen via de gaten in de uitsteeksels van de behuizing. Druk het verbindingstuk naar de rol tot het stevig contact maakt met de koolstofafdichting. Blijf het verbindingstuk met behulp van de moeren op de steunstangen naar de rol bewegen, totdat de juiste (X) afstand is bereikt. Zorg ervoor dat het verbindingstuk gecentreerd is en loodrecht op de middellijn van de rol staat. Draai een tweede moer op de steunstang en draai deze tegen de eerste moer aan.

STAP 6.

Bevestig de leiding aan de kop van het verbindingstuk. De installatie is nu afgerond. Naarmate de koolafdichtingsring slijt, zal de veer uitzetten en zal de afstand (X) toenemen. Wanneer daar niets aan wordt gedaan, zal de nippelflens uiteindelijk contact maken met de borgringen op de veerpennen (19), waardoor het verbindingstuk gaat lekken. Om lekkage te voorkomen dienen de afdichtingsringen te worden vervangen, wanneer de afstand (X) de afstand „versleten” bereikt die vermeld staat op de blauwdruk. De vervanging van de pakkingring dient te worden verricht volgens de procedure in de Kadant Johnson reparatiebulletins.

De Kadant Johnson Garantie

Kadant Johnson producten worden gebouwd volgens hoge kwaliteitsnormen. Prestaties zijn datgene wat u verlengt: dat is wat wij leveren. Kadant Johnson biedt voor zijn producten voor een periode van één jaar vanaf de verzendingsdatum een garantie tegen materiaalgebreken en productiefouten. Er is uitdrukkelijk begrepen en overeengekomen dat de aansprakelijkheid van Kadant Johnson beperkt blijft tot de reparatie van het product of de vervanging daarvan – naar eigen inzicht van Kadant Johnson – door eenzelfde aantal niet-defecte producten.

KADANT
JOHNSON
www.kadantjohnson.com