

Istruzioni per l'installazione del giunto Kadant Johnson 'WR' (diametri da 2" a 3")

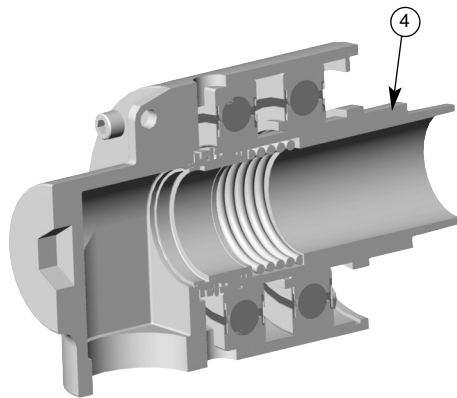

Tipo WRA

Singolo passaggio

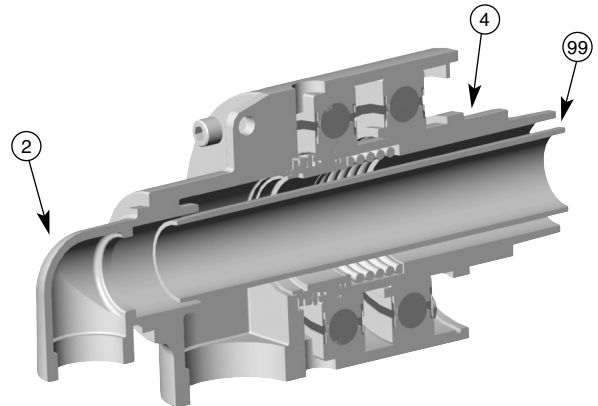

Tipo WRB2

Doppio passaggio

Installazione sul perno della macchina

Esecuzione con nippolo filettato: Avvitare il nippolo (4) nell'apposito foro del perno macchina, impiegando del sigillante (con filetto gas conico), la guarnizione fornita (con filetto gas cilindrico) oppure l'o-ring (in caso di esecuzione).

Esecuzione con flangia ad attacco rapido: Inserire la guarnizione in rame nella sede della controflangia del perno. Inserire la flangia sul nippolo (4). Sistemare quindi i due semianelli conici nella sede ricavata sul nippolo stesso. Bloccare i dadi in modo da ottenere - a serraggio ultimato - il parallelismo tra flangia e controflangia.

Esecuzione con flangia integrale su nippolo: Posizionare la guarnizione in rame e sistemare la flangia nell'apposita sede sul perno, inserendola sui prigionieri. Bloccare i dadi in modo da ottenere - a serraggio ultimato - il parallelismo tra flangia e controflangia/perno.

Prestare attenzione in particolar modo alla concentricità. Le vibrazioni dovute ad una non corretta installazione, specialmente se il numero di giri è elevato, riducono la durata in servizio del giunto. La tabella 1 riporta le tolleranze in funzione del numero di giri.

Semplice passaggio (WRA) - senza tubo interno

Seguire le istruzioni sopra riportate, senza effettuare altre operazioni.

Doppio passaggio (WRB2) - con tubo interno fisso

Filettare il tubo interno (99) su di un lato, avvitarlo poi sulla testa del giunto (2). Installare il giunto sul perno.

Doppio passaggio (WRB2N) - con tubo interno rotante

Mantenendo il giunto in posizione, inserire il tubo interno (99) - sporgente dalla macchina - nella boccola della testa (2). Installare il giunto sul perno.

Note per l'installazione

1. Per evitare di danneggiare la tenuta meccanica interna del giunto, usare la massima cautela quando si installa il tubo interno.
2. Controllare attraverso l'imbocco M l'esatta posizione del tubo interno nella testa.
3. Limitare ove possibile la lunghezza del tubo interno.
4. In caso di riutilizzo del gomito (2) su di un nuovo giunto, verificarne l'inserimento e la corretta posizione all'interno della macchina.

Numero di giri e tolleranze massime ammesse

Diametro giunto	Velocità massima (giri/min) con diverse tipologie di attacco			Doppio passaggio con tubo interno	Tolleranza massima consentita
	Filettatura cilindrica BSP	Filettatura gas conica BSPT	Nippolo att. rapido 'Q'		
2"	800	800	800	800	0.015"
2-1/2"	750	750	750	700	0.015"
3"	550	550	550	550	0.020"

Collegamento dei tubi flessibili

Collegare le tubazioni esterne per la messa in servizio. Utilizzare esclusivamente tubi flessibili in gomma o metallo i quali - oltre ad essere di lunghezza opportuna - non devono esercitare alcuna trazione o compressione sul giunto stesso. Flessibili di lunghezza eccessiva dovranno essere supportati in modo da evitare il sovraccarico dei cuscinetti. La Tabella 2 riporta le lunghezze consigliate in funzione dei diversi diametri.

Lunghezze minime consigliate dei tubi flessibili

3/4"	12"	310mm
1"	15"	380mm
1-1/4"	18"	460mm
1-1/2"	18"	460mm
2"	21"	540mm
2-1/2"	24"	615mm
3"	27"	690mm

Tabella 2

Fori di spurgo

Sul corpo del giunto sono presenti quattro fori di spurgo, che drenano all'esterno le eventuali perdite di fluido dalla tenuta ed evitano il lavaggio del lubrificante contenuto nei cuscinetti. Il giunto deve essere installato in modo da posizionare il foro di spurgo libero o-orientato verso il basso.

La garanzia Kadant Johnson

I prodotti Kadant Johnson vengono realizzati nel rispetto di elevati standard qualitativi e sono coperti da una garanzia di 12 mesi dalla data di spedizione. Se entro tale periodo si riscontrasse un inconveniente, per ragioni derivanti da difetti nei materiali o nella lavorazione, il prodotto o la parte difettosa verranno sostituiti. Resta inteso che la responsabilità di Kadant Johnson è limitata a tale sostituzione e non copre i danni diretti o indiretti derivanti dall'inconveniente.

KADANT
JOHNSON

www.kadantjohnson.com