

Instructions d'Installations pour Boîtiers 9750 PT avec Siphon Cantilever

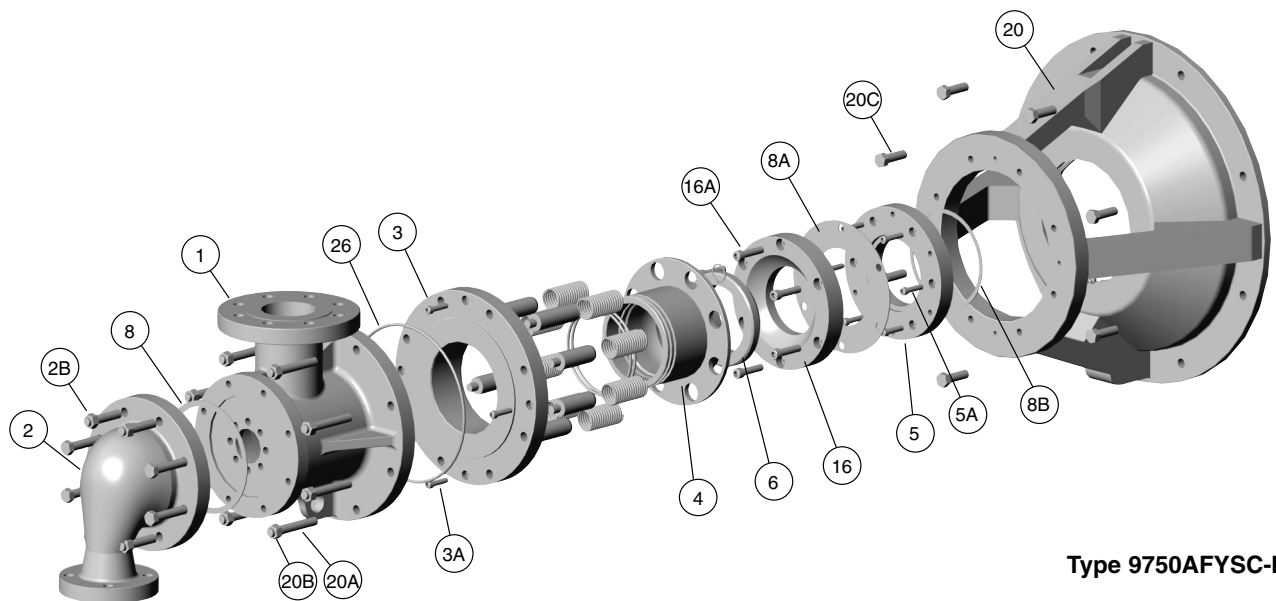

Type 9750AFYSC-PT

Remarques : Suivre vos procédures de sécurité avant d'intervenir sur les boîtiers Kadant Johnson et lire les instructions et informations jointes avant toute intervention.

Vous référer aux plans fournis avec le boîtier Kadant Johnson pour l'identification des différentes pièces.

Le boîtier Kadant Johnson est livré partiellement assemblé. Faire l'inventaire des pièces avant de procéder au montage du boîtier.

ETAPE 1.

Démonter tous les équipements existants. Nettoyer les portées de joints. Retirer la visserie et nettoyer les taraudages. Si besoin retirer les capots de roulements. Nota : certaines installations ne nécessitent pas ce démontage, consulter votre bureau de vente en cas de questions.

ETAPE 2.

Différentes méthodes sont utilisées pour supporter le boîtier. Cela dépend de l'application. La plupart des boîtiers sont supportés par 1/ une cloche support, 2/ une cloche support avec capot de roulement inclus, 3/ une cloche support et capot de roulement livrés séparément.

1. Avec cloche support seule. Installer la cloche support (20). La bloquer en position à l'aide de la visserie hexagonale fournie (20C).

2. Avec cloche support et capot monobloc. S'assurer que les surfaces de contacts sont propres et exemptes de débris. Appliquer la graisse appropriée à l'intérieur des logements des roulements. Glisser la cloche/capot le long du tourillon, bloquer et sécuriser en position à l'aide de la visserie appropriée.

3. Avec cloche support et capot séparés. S'assurer que la cloche et le capot sont propres et sans débris. Appliquer la graisse appropriée à l'intérieur des logements des roulements et glisser le capot de roulement sur le tourillon et

bloquer en position à l'aide de la visserie appropriée. Installer la cloche support (20) sur le capot de roulement et la bloquer en position à l'aide de la visserie (20C).

ETAPE 3.

Placer le joint (8B) et le flasque d'adaptation (5) sur le tourillon. Bloquer en position à l'aide de la visserie (5A). Serrer les vis en croix. Dans certains cas, il est nécessaire de mettre une deuxième flasque. Dans ce cas, procéder de la même manière.

ETAPE 4.

Mettre en place le joint (8A) et la plaque de fond (16) sur la flasque. Bloquer et sécuriser en position à l'aide de la visserie (16A). Serrer la plaque de fond, de préférence en croix.

ETAPE 5.

Placer la bague graphite (6) avec la surface sphérique face à la plaque de fond (16). Tout en maintenant la bague graphite, installer le piston assemblé (3, 4) sur la cloche support (20). Bloquer et sécuriser l'ensemble à l'aide des vis (3A). Dès le blocage des vis, l'effort des ressorts sera appliqué sur la bague graphite et la cote X sera ainsi créée. La cote X est de 13mm +/- 6mm. S'assurer que la bague graphite (6) est bien centrée par rapport au raccord (4). Merci de consulter votre bureau de vente dans le cas où la cote X ne serait pas correcte ou que la bague ne serait pas correctement centrée.

ETAPE 6.

Deux options de montages sont possibles pour le montage du tube support Cantilever (I).

Avant le montage, positionner la goupille de guidage dans le perçage prévu sur le tube support cantilever, à l'opposé de celdéjà montée d'origine.

Appliquer de la graisse sur la face conique du tube support.

Option 1: Si il y a assez d'espace entre le tourillon et la hotte, il est possible d'installer le tube support en l'insérant à

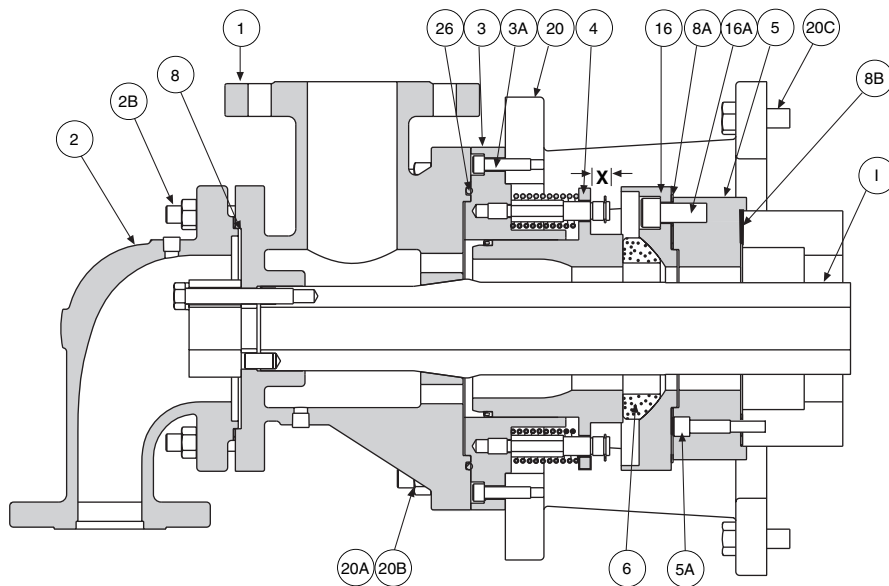

travers le boîtier partiellement assemblé et l'alésage du tourillon. Laisser dépasser la partie conique d'environ 178mm. Lubrifier le joint O-ring (26) et le mettre en place dans la gorge prévue sur le corps du boîtier. S'assurer que la clavette du tube support est bien en position "12 heures". Depuis l'extérieur du sécheur, la position peut être contrôlée en consultant les codes inscrits sur le tube support en position "12 heures". Positionner le corps au-dessus du tube support et positionner l'écrou de serrage (J), les rondelles freins (K) et les vis hexagonales (L). Soulever le corps et le tube support et les placer sur les goujons (20A) de la cloche support (20). Bloquer et sécuriser à l'aide des vis (20B). A ce moment, serrer les vis de blocage (L) à un couple de 145 N/m à l'aide d'une dynamométrique. Placer le joint de tête (8) sur la tête (2) et serrer la tête sur le corps à l'aide des vis hexagonales (2B).

Option 2: Lubrifier le joint O-ring (26) et le placer dans la gorge prévue dans le corps du boîtier. Positionner le corps sur les vis (20A) de la cloche support (20) et la serrer à l'aide des vis (20B). Depuis l'extérieur du cylindre, insérer le tube support (I) avec la partie conique en premier, à travers le tourillon. En position "12 heures", aligner les perçages du corps (1) et ceux du tube support. Installer l'écrou de serrage (J), les rondelles frein (K) et les vis hexagonales (L). A ce moment les vis de blocage (L) doivent être serrées à un couple de 145 N/m à l'aide d'une clé dynamométrique. Placer le joint (8) sur la tête (2) et serrer la tête sur le corps à l'aide des vis hexagonales (2B).

ETAPE 7.

Après l'une ou l'autre option, l'installation du tube support est terminée, l'installation du reste du siphon reste à faire.

A l'intérieur du cylindre, positionner le support vertical (E) sur le tube support (I), enlever les colliers de serrage (D) et le mettre en place. Lubrifier la visserie et les taraudages, mettre en place le coude (G) sur le tube vertical (F). Glisser la semelle d'aspiration (A) sur le tube vertical. Lubrifier le joint O-ring (N) de l'ensemble coude/tube vertical et insérer le coude à l'arrière du tube support. Installer les colliers (D) et serrer les vis de façon à bloquer le tube vertical sur le support (E).

ETAPE 8

AJUSTEMENT DU SUPPORT ET DE LA SEMELLE.

S'assurer que le support (E) est en position verticale et que la semelle est orientée vers le bas du cylindre. La semelle d'aspiration doit être orientée en rapport au sens de rotation du cylindre. Ajuster le collier support de façon à ce que l'extrémité du collier soit à 102mm par rapport au tube support. Serrer les vis de blocage (M). Ajuster le jeu de la semelle à l'aide d'une jauge placée au centre de la semelle (consulter Kadant Johnson pour les valeurs de jeu). Serrer les vis de blocage sur le coté de la semelle et contrôler le jeu. Bloquer et serrer en position finale à l'aide des vis et écrous (B & C). Si le jeu de la semelle ne peut pas être obtenu, le tube vertical (F) peut être coupé afin d'autoriser un meilleur ajustement.

ETAPE. 9

Contrôler les poids d'équilibrage du cylindre et s'assurer qu'ils ne touchent pas le siphon pendant la rotation du cylindre. Si nécessaire, le collier support peut être éloigné de la face du cylindre de 102mm en desserrant les écrous et en repositionnant le collier support. Contrôler le jeu entre le tube support et le tourillon. Le tube support Cantilever doit avoir un jeu de 4.5mm entre son diamètre extérieur et le diamètre intérieur du tourillon.

9750-PT Siphon Assemblé

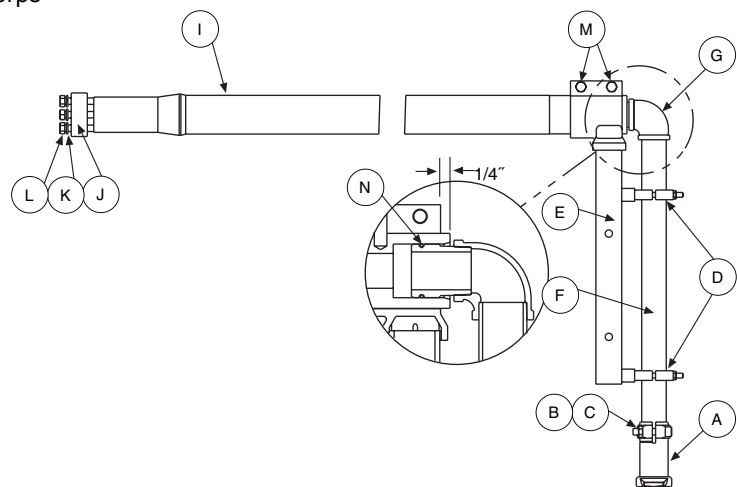

Garantie Kadant Johnson

Les produits Kadant Johnson sont fabriqués au moyen d'excellents standards de qualité. La performance est votre souhait, c'est cela que nous vous proposons. Les fabrications Kadant Johnson sont garanties contre tous défauts de matière ou de fabrication pour une durée d'un an après la date d'expédition. Il est expressément convenu que la limite de la responsabilité de Kadant Johnson - sur seule décision de Kadant Johnson - sera soit la réparation soit le remplacement d'une même quantité de pièces défectueuses.

