

# Instructions d'installation pour Boîtiers Type RX (2" – 3")

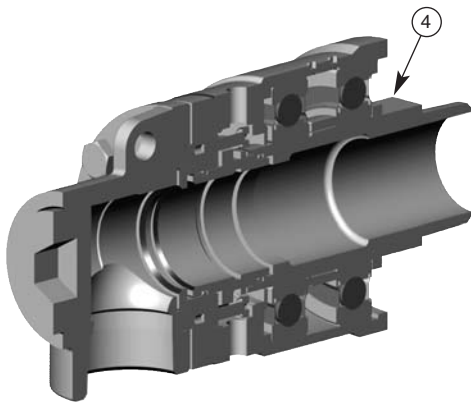

Typ RXA

Simple passage

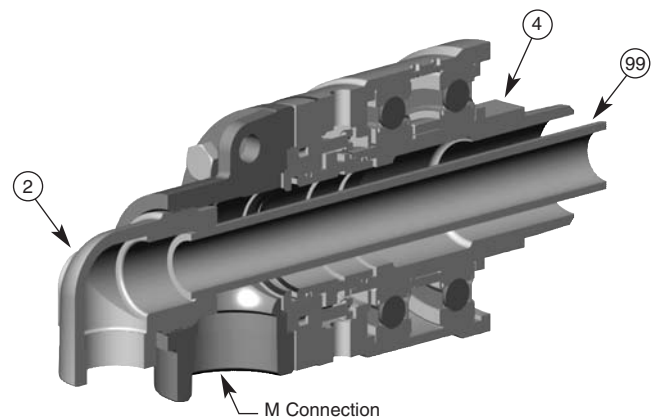

Typ RXB2

Double passage

**NOTA :** Suivre les procédures de sécurité de votre société lors des interventions sur les boîtiers rotatifs Kadant Johnson et lire toutes les instructions avant de commencer.

Se référer au plan d'ensemble fourni avec votre boîtier Kadant Johnson pour l'identification des pièces. Pour toutes questions, prendre contact avec le représentant Kadant Johnson ou directement avec Kadant Johnson.

### Simple passage (RXA) Sans tube d'alimentation

Fixer de la manière décrite dans « **Fixation sur le tourillon** » en fonction du type de rotor.

### Double passage (RXB2) Tube d'alimentation fixe

Fixer tout d'abord le tube d'alimentation fileté (99) sur le coude (2) du boîtier et fixer ensuite le boîtier sur le tourillon.

### Double passage (RXB2N) Tube d'alimentation rotatif

Aligner l'axe du boîtier sur le tube d'alimentation (99) et engager avec précaution le tube au travers du rotor (4) puis de l'alésage du coude (2). Fixer ensuite le boîtier sur le tourillon.

### Fixation sur le tourillon

**Rotor fileté :** Appliquer le moyen d'étanchéité requis sur le filetage du rotor (4), puis visser le rotor dans le tourillon et bloquer. Etanchéité requise : pâte d'étanchéité (sur filetage conique) et joint (sur filetage cylindrique).

**Rotor avec bride à démontage rapide (bride Q) :** placer le joint métal dans l'alésage de la bride d'adaptation sur tourillon. Placer la bride de fixation et les demi-bagues

coniques sur le rotor. Serrer progressivement les boulons sur la bride de fixation afin d'obtenir un espace régulier entre brides.

**Rotor avec bride intégrale :** placer le joint sur la bride du rotor, puis engager les goujons du tourillon au travers de la bride. Serrer progressivement les écrous en croix pour étancher la surface de la bride et minimiser les désalignements.

*Faire très attention à la concentricité. A des vitesses élevées les roulements dureront plus longtemps et les opérations de maintenance causées par le désalignement seront réduites au minimum. Voir tableau pour les vitesses et le désalignement maximum autorisé.*

### Remarques sur l'installation

1. Faire très attention en engageant le tube d'alimentation au travers du boîtier car les garnitures intérieures pourraient être endommagées.
2. Le tube d'alimentation pourra être guidé dans le coude en regardant au travers de l'orifice M.
3. Faire attention à la longueur du tube d'alimentation. Une longueur excessive peut causer une limitation du débit (ou l'obturation) à l'intérieur du coude.
4. En cas de réutilisation de coudes (2) existants avec tube d'alimentation (tube fixe), serrer entièrement celui-ci sur le corps du boîtier afin de vérifier s'il s'engage correctement à l'intérieur du tourillon.

### Vitesse des boîtiers RX et désalignements autorisés

Taille	Vitesse maximum par configuration de rotor (Tr/mn)			Double passage Tube rotatif	Désalignement maximum
	Bride intégrale	Filetage conique	Bride Q		
2" 2"1/2 3"	1000	750	750	750	0,30 mm

## Raccordement par tuyaux flexibles

Selon votre application, choisissez soit des flexibles caoutchouc, soit des flexibles avec tresse métallique, déterminés pour supporter le fluide à véhiculer. En connectant le boîtier rotatif à une tuyauterie fixe, il faut que les flexibles soient installés au plus près du boîtier, en restant souples, sans tension ni compression. Si vous possédez des longueurs de flexible exceptionnelles, il est fortement conseillé de supporter les flexibles pour éviter que le poids soit appliqué aux roulements. Se reporter au tableau 2 pour déterminer la longueur correcte des flexibles afin d'isoler les boîtiers Kadant Johnson des tensions de la tuyauterie.

<b>LONGUEUR MINIMUM RECOMMANDEE POUR LES FLEXIBLES</b>	
<b>Taille des flexibles</b>	<b>Longueur minimum</b>
3/4"	300 mm
1"	380 mm
1"1/4	450 mm
1"1/2	450 mm
2"	530 mm
2"1/2	610 mm
3"	690 mm

Tableau 2

## Trous d'évent

Il y a 4 trous d'évent sur le corps des boîtiers rotatifs. Ils permettent l'évacuation du fluide en cas de perte d'étanchéité des garnitures intérieures (ce qui indique la nécessité de remplacer ces garnitures), mais évite également que les fuites ne pénètrent les roulements. Le boîtier rotatif devra être orienté de façon à ce qu'un trou d'évent soit dirigé vers le bas.

### Garantie Kadant Johnson

Les produits Kadant Johnson sont fabriqués au moyen d'excellents standards de qualité. La performance est votre souhait, c'est cela que nous vous proposons. Les fabrications Kadant Johnson sont garanties contre tous défauts de matière ou de fabrication pour une durée d'un an après la date d'expédition. Il est expressément convenu que la limite de la responsabilité de Kadant Johnson - sur seule décision de Kadant Johnson - sera soit la réparation soit le remplacement d'une même quantité de pièces défectueuses.

**KADANT**  
AN ACCENT ON INNOVATION  
[www.kadant.com](http://www.kadant.com)