

Instructions d'Installation pour boîtier Type WR 3/8" - 1"1/2

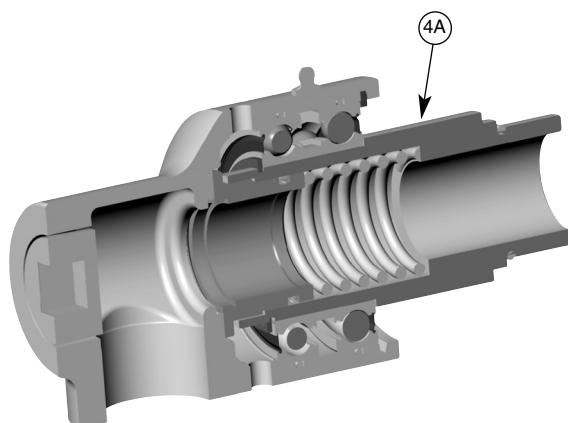

Type WRA

Simple passage

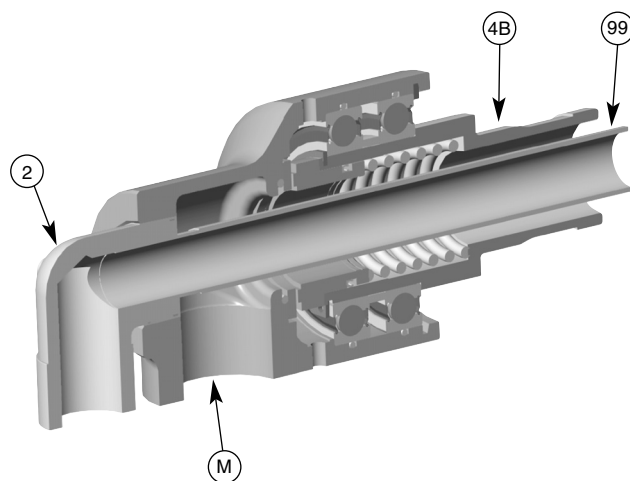

Type WRB2N

Double passage

Montage sur le tourillon

Raccord fileté :

Visser le raccord (4A) sur le tourillon en utilisant l'élément d'étanchéité approprié : ruban teflon (filetage conique), joint (filetage cylindrique), O-ring (raccord Q – CAMM)

Raccord Q :

Mettre le joint dans le flasque du tourillon, mettre la bride Q et les 1/2 bagues coniques sur le raccord Q (4B). Serrer les écrous uniformément sur la bride du raccord afin que l'espace entre la bride soit uniforme.

Raccord avec bride intégrée :

Mettre le joint sur la bride et l'introduire dans le tourillon avec les goujons passant dans la bride. Serrer les écrous uniformément en étoile de façon à étancher la bride et minimiser le désalignement.

Faire particulièrement attention à la concentricité. A grandes vitesses, les roulements auront un meilleur rendement. Si le désalignement est au minimum possible, vous obtiendrez un fonctionnement sans entretien. Voir le tableau 1 pour les vitesses et les valeurs maximales de désalignement.

Simple Passage (WRA) sans tube distribution

Raccorder comme indiqué dans « montage sur le tourillon » en fonction de votre type de raccord

Double Passage (WRB2) tube de distribution fixe

Visser d'abord le tube de distribution (99) dans la tête du boîtier (2) puis raccorder le boîtier au tourillon.

Double Passage (WRB2N) avec tube de distribution tournant

Tenir le boîtier bien droit, glisser doucement sur le tube de distribution (99) et au travers de la tête (2), ensuite raccorder au tourillon.

Remarque concernant l'installation :

1. Apporter une attention particulière lorsque vous montez les boîtiers aux tubes de distribution afin de ne pas endommager les bagues.
2. En regardant par l'orifice M on peut guider le tube de distribution vers la tête.
3. Apporter une attention particulière à la longueur du tube de distribution, car une longueur excessive peut interrompre ou ralentir le débit au niveau du coude.
4. Si l'on réutilise un coude existant (2) avec son tube de distribution, le visser correctement sur le corps du nouveau boîtier afin de s'assurer que l'ensemble du tube de distribution est bien engagé dans le cylindre.

Boîtier WR					
Taille WR	Vitesse Maximale (t/mn)			Double passage avec Tube de distribution rotatif	Valeurs maximales de Désalignement En mm
	Filetage Cylindrique	Filetage Conique	Raccord «Q»		
3/8" – 1"	4000	1000	1000	1000	0.127
1-1/4" – 1-1/2"	3000	1000	1000	1000	0.254

Tableau 1

RACCORDEMENT DES FLEXIBLES

En fonction de votre application, choisir des flexibles avec gaines métalliques ou caoutchouc, avec des diamètres pouvant absorber le débit du fluide. Lorsque vous raccorder le boîtier à la tuyauterie rigide, le flexible doit être installé aussi près que possible du boîtier, sans contrainte ni compression. Si vous avez une grande longueur de flexible, il est recommandé de le soutenir afin que son poids n'exerce pas de contraintes sur les roulements. Vous reportez au tableau 2 pour déterminer la bonne longueur de flexible afin d'isoler le boîtier des tensions de la tuyauterie.

Longueur de flexibles recommandées

1/4"	200 mm
3/8"	250 mm
1/2"	250 mm
3/4"	300 mm
1"	380 mm
1-1/4"	460 mm
1-1/2"	460 mm

Tableau 2

TROUS D'EVENT

Il y a 4 trous d'évent sur le corps du boîtier rotatif. Ils permettent l'écoulement en cas de fuite au niveau des bagues, ce qui indique qu'il est temps de les remplacer et évite également la pénétration des roulements. Le boîtier doit être orienter de manière à ce qu'un des trous d'évent soit dirigé vers le bas.

Les dimensions sont données à titre indicatif uniquement et sont susceptibles de modifications. Des plans certifiés sont disponibles sur demande. Pour les spécifications des couples de serrage se référer au plan KADANT JOHNSON A37640.

Garantie Kadant Johnson

Les produits Kadant Johnson sont fabriqués au moyen d'excellents standards de qualité. La performance est votre souhait, c'est cela que nous vous proposons. Les fabrications Kadant Johnson sont garanties contre tous défauts de matière ou de fabrication pour une durée d'un an après la date d'expédition. Il est expressément convenu que la limite de la responsabilité de Kadant Johnson - sur seule décision de Kadant Johnson - sera soit la réparation soit le remplacement d'une même quantité de pièces défectueuses.

KADANT
JOHNSON

www.kadantjohnson.com